



KLEEMANN

Your 1st Choice in Lifts

Vorstellung der neuen Generation von
KLEEMANN-Personenaufzügen MRL



NEUE GENERATION VON KLEEMANN- SEILAUFGÜGEN-MRL

Entwurf einer kompletten Palette von Personenaufzügen mit wettbewerbsfähigen Preisen, geringerem Platzbedarf und schnellerer Installationszeit basierend auf den folgenden Entwurfssäulen:



REDUZIERTER GESAMTBETRIEB SKOSTEN

Durch Optimierungen in
Design, Produktion,
Verpackung, Installation



RAUM

Platzeffizienz und
wettbewerbsfähige
Schachtabmessungen
optimieren den
Platzbedarf
wirtschaftlich



GRÜN

Konzentrieren Sie sich auf
Energieeffizienz, Ökodesign,
Wiederverwendung und
Recycling von Komponenten
und steigern Sie so den Wert
Ihrer Immobilie.



DIGITAL

IoT und intelligente
Technologien.
Konnektivität und
Fernsteuerung über
Apps



KLEEMANN City

VORTEILE

Mehr nutzbare Gebäudefläche

Gewinnen Sie bis zu 3 %
Bodenfläche pro Aufzug zurück,
indem Sie mit dem City-Design
den Platz kommerziell
optimieren.

Grün & nachhaltig

Umweltfreundliches Design und
nachhaltige Verpackungen
verbessern die Nachhaltigkeit und
Umweltleistung des Gebäudes und
steigern den Wert Ihrer Immobilie.

Kein Schweißen und kein Lackieren.

Option für **Regenerativ-Antrieb**
verfügbar

Problemlose Installation

Dank technischer Verbesserungen und
gerüstloser Methoden kann der City im
Vergleich zum Atlas Basic in deutlich
kürzerer Zeit installiert werden.

Vormontierte Teile werden mit
Gewindenieten verbunden, wodurch die
Montagezeit minimiert wird.

Digitale Lösungen

Der City ist kompatibel und wird mit
allen verfügbaren KLEEMANN
Digital-Tools, **KLEEMANN Live-** und
Smart-Funktionen angeboten.
Darüber hinaus sind alle City-
Editionen über das **Portal** für
Bestellungen und Angebote
verfügbar. **BIM** auf Anfrage



REDUZIERTE SCHACHTANFORDERUNGEN

Jetzt können Sie eine Kabinenbreite von 1100 mm in einem 1550 mm breiten Schacht unterbringen (statt 1600 mm).

Erreichen Sie außerdem gleichzeitig eine Schachtgrube von 900 mm und eine Schachtkopfhöhe von 3300 mm gemäß den Vorschriften

81.20.

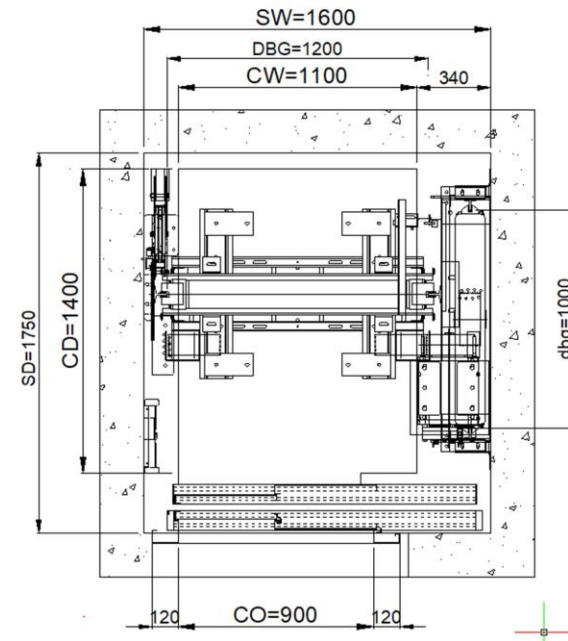
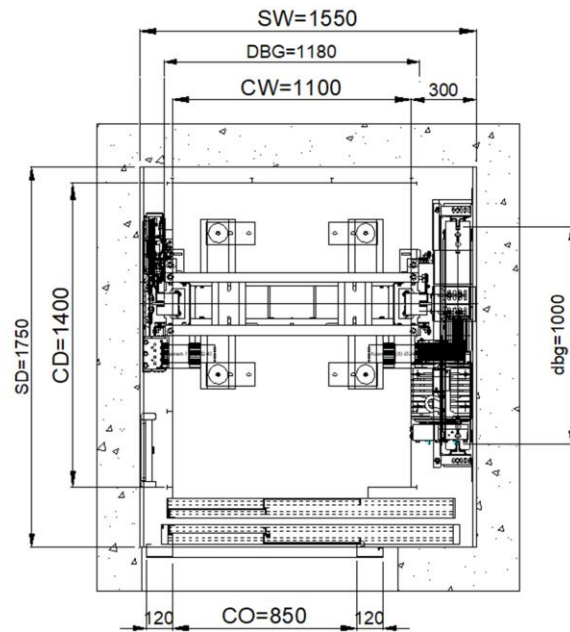

	Atlas Basic	City 100	City 300
Minimum Schachtbreite	SW-CW=500	SW-CW=450	SW-CW=450
EN 81.20 Schachtkopf	3400 mm	3300 mm	3300 mm
EN 81.20 Schachtgrube	1050 mm	1000 mm	900 mm



REDUZIERTE SCHACHTANFORDERUNGEN

ERSxK KLEEMANN Maschine
exklusiv für KLEEMANN

- ✓ D200 Treibscheibe für Stahldrahtseile
- ✓ Geringeres Gewicht: 630kg -> 20kg weniger, 1050kg -> 75kg weniger
- ✓ Höhere Effizienz: plus ~1%
- ✓ Geringere Geräuschentwicklung -> 4%



Controller Schränke

- ✓ Komplett neu gestaltet für minimale Größe (-40 % Volumen im Schacht)
- ✓ Optimiertes Elektroniklayout, um den verfügbaren Arbeitsraum auf dem Kabinendach zu maximieren

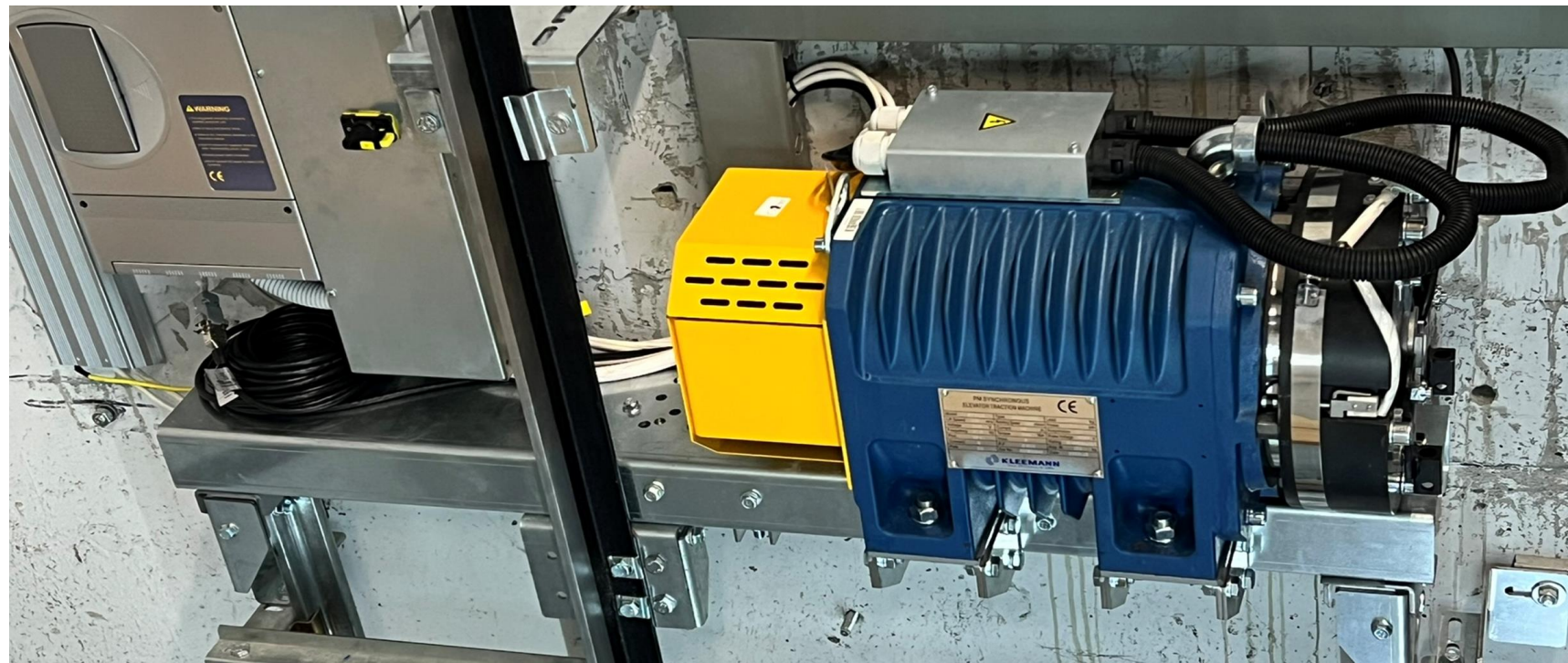

REDUZIERTE INSTALLATIONSZEIT

- Auflage nur auf Führungsschienen, nicht an Wänden
- Für die Montage von Kabinen- und Gegengewichtsrahmen müssen weniger als 70 Flanschmuttern und -schrauben angezogen werden
- Reduzierte Installationszeit durch größere Toleranzen bei den Halterungen und einfache Ausrichtung aufgrund des Designs
- Totale Gewichtsreduzierung ~395Kg

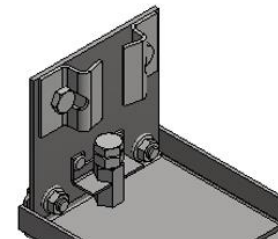
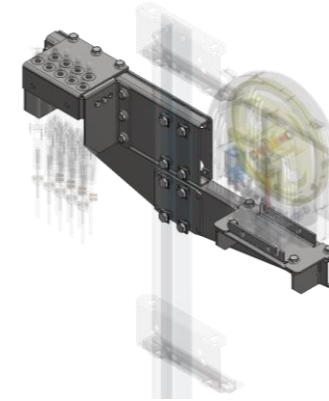



KLEEMANN City

GRÜNE UND NACHHALTIGE LEBENSZYKLUSINTEGRATION



Zertifizierungen und Dokumentationen

Der CITY erhält die höchsten Bewertungen nach ISO 25745-2, VDI 4707-1, LEED und BREAM, ein Beweis für überragende Energieeffizienz und Umweltengagement.

EPD verfügbar bis Q4/2024



Reduzierte CO2- Emissionen

Dank leichterer Verpackung und neuem Design ist ein Standard-City-Modell leichter als die Vorgängermodelle, was zu Kraftstoffeinsparungen beim Transport zur Baustelle führt und verpackt weniger Platz beansprucht.



Umweltfreundliche Materialien

City wird aus umweltfreundlichen Materialien hergestellt, ohne Schweißen und Lackieren und unter Vermeidung gefährlicher Stoffe.



KLEEMANN City

GRÜNE UND NACHHALTIGE LEBENSZYKLUSINTEGRATION

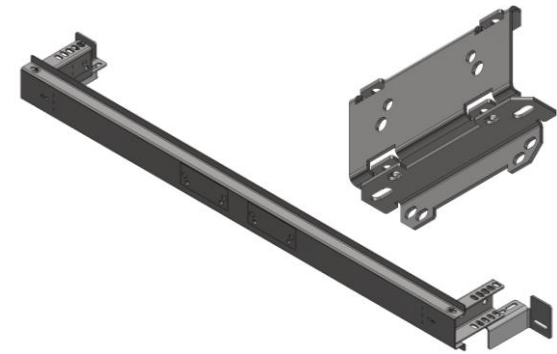
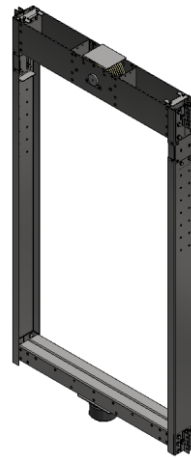

KEIN SCHWEISSEN



KEIN LACKIEREN

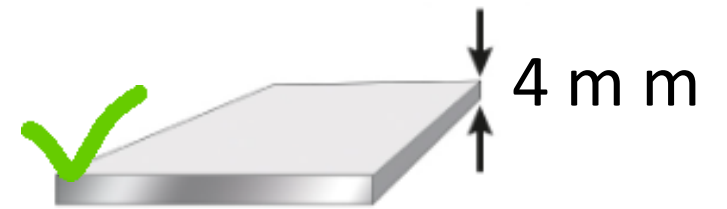

MAXIMALE DICKE



DIGITALE
LÖSUNGEN

KLEEMANN LIVE

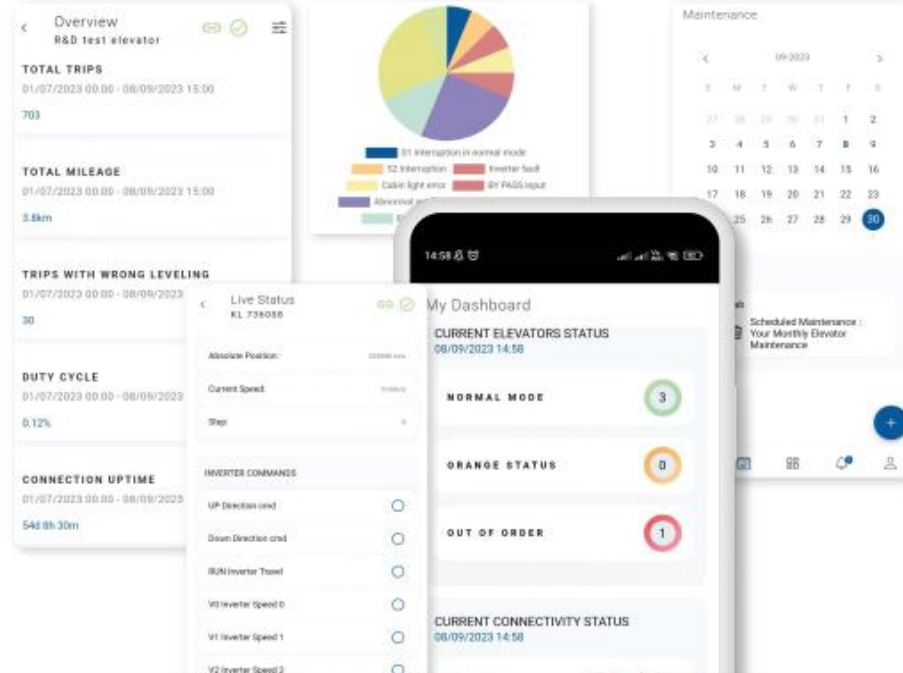

Welcome to KLEEMANN Portal

KLEEMANN Portal has been designed and developed with our customers' needs in mind.

PROCEED

LOG IN AS KLEEMANN STAFF

IoT Neue Funktionen

- ✓ KLEEMANN LIVE
 - Überwachung der Aufzugstürfunktion
 - Genius20 Remote-Fehlerreset
 - SIM-Datennutzung
- ✓ KLEEMANN Safety Line
 - KLEEMANN Safety Line Fernalarmende

Mobile Apps

- ✓ Lift Control Pro Für Aufzugsunternehmen
 - Android & iOS
 - Unterstützt alle Kleemann Live-Webfunktionen
 - Push-Benachrichtigungen
- ✓ Lift Control für Aufzugsbesitzer
 - Android & iOS
 - Überwachung von Aufzügen
 - Fernruf von Aufzügen
 - Ticketsystem für den Support
 - Kalender mit Ereignissen
 - Dokumentenverwaltung

Portal bereit

- Angebot in 5' Minuten
- Zeichnungen in 10' Minuten
- Online-Bestellung
- Autokorrektur
- Option Schachtpriorität
- Erhöhte Optionen im Vergleich zu Atlas



KLEEMANN City

UPGRADES

VERBESSERUNGEN IN DER PURITY KABINE

75 % der Bestellungen im Jahr 2023 über Portal
beinhalten Purity-Kabine

- Neugestaltung der Plattform, verzinkt, kein Schweißen und weniger Gewicht für den Installateur. Keine Demontage des Bodens für Seitenwechsel in Purity S erforderlich
- Keine Balustrade für Standardschachtabmessungen
- Gummipolster verbinden die Kabine oben mit dem Rahmen, nicht nur unten, wodurch Vibrationen minimiert werden
- Neue feste Schürze mit weniger Gewicht, neue Option feste Schürze für 900-mm-Schacht gemäß EN 81.20 ohne elektrischen Kontakt
- Eine Stunde weniger Installationszeit
- Purity E (graviert) - Spiegel über volle Breite-volle Höhe



KLEEMANN City

UPGRADES

VERBESSERUNGEN BEI DER AUTODACHSTEUERUNG

- Dachsteuerung im Oberbalken integriert
- Freier Arbeitsbereich auf dem Dach
- Standardisierte Position für alle Geräte
- Weniger Kabel
- Schnellere Installationszeit



P R O D U K T A U S W A H L



WERTORIENTIERTES ENGINEERING

Es ist präzise auf Langlebigkeit ausgelegt und senkt die Gesamtbetriebskosten durch die Konzentration auf wichtige Leistungsmerkmale. So wird sichergestellt, dass Ihr Eigentum sowohl von Erschwinglichkeit als auch von Zuverlässigkeit profitiert.



UMWELTFREUNDLICHES DESIGN

Er erfordert weder Schweißen noch Lackieren und benötigt zudem weniger Energie als ein schwererer MRL-Aufzug. Dadurch verbessert er die Umweltfreundlichkeit des Gebäudes, verringert seinen CO₂-Fußabdruck und steigert den Gesamtwert des Bauwerks.



DIGITALE KONNEKTIVITÄT

Vereint die Leistungsfähigkeit modernster digitaler Tools wie KLEEMANN Live und Lift Control Mobile Apps. Profitieren Sie vom digitalen Komfort, indem Sie Ihren City 100-Lift ausschließlich über unser KLEEMANN-Onlineportal bestellen.



City 100

City 100 ist die perfekte Kombination aus Langlebigkeit und Funktionalität für Wohngebäude und Gebäude mit wenig Verkehr und zeichnet sich durch großartiges Design, digitale Konnektivität und wertorientierte Technik aus.





City 100

SPEZIFIKATIONEN



Modell	City 100
Nennlast (kg)	320- 400- 450- 630- 1000
Max. Förderhöhe (m)	21
Max. Anzahl Haltestellen	8
Max. Geschwindigkeit (m/s)	1,0
Max. Personenzahl	13
Maximale Gruppengröße	8
Min. Schachtgrubentiefe (mm)	1000
Min. Schachtkopfhöhe (mm)	3300
Entspricht	Lifts directive 2014/33/EU

VORTEILE



OPTIMIERTE SCHACHTEFFIZIENZ

Mit dem kommerziell optimierten Raumdesign des City 300 gewinnen Sie bis zu 3 % Bodenfläche pro Aufzug zurück. Freuen Sie sich über kürzere Installationszeiten und eine garantierte Senkung der Gesamtbetriebskosten.



NACHHALTIGES DESIGN

Trägt mit seinem umweltfreundlichen Design und seiner Verpackung dazu bei, die CO2-Emissionen von Gebäuden zu reduzieren und gleichzeitig den Immobilienwert zu steigern. Mit seinem geringeren Gewicht und einer Konstruktion, bei der weder geschweißt noch lackiert wird, ist es perfekt für umweltbewusste Projekte.



ÜBERLEGENE TECHNIK UND DESIGN

Wurde entwickelt, um den Anforderungen einer bemerkenswert ruhigen Fahrt mit minimalen Ausfallzeiten gerecht zu werden. Er bietet eine Vielzahl hochwertiger Materialien, die einen Mix-and-Match-Ansatz fördern und die Schaffung des richtigen Erscheinungsbilds und Gefühls ermöglichen.



DIGITALE KONNEKTIVITÄT

Integriert fortschrittliche digitale Tools, darunter die KLEEMANN Live- und Lift Control Mobile-Apps. Nutzen Sie den digitalen Komfort, indem Sie City 300 ausschließlich online über unser KLEEMANN-Portal bestellen.



KLEEMANN City

City 300

Die Aufzugslösung City 300 von KLEEMANN bietet beispiellose Flexibilität im Design, ermöglicht eine Kombination verschiedener Materialien, reduzierte Schachtabmessungen und umweltfreundliches Ökodesign für außergewöhnliche Platz- und Energieeffizienz.





City 300

SPEZIFIKATIONEN



Modell	City 300
Nennlast (kg)	320- 1050
Max. Förderhöhe (m)	45
Max. Anzahl Haltestellen	16
Max. Geschwindigkeit (m/s)	1,6
Max. Personenzahl	13
Maximale Gruppengröße	8
Min. Schachtgrubentiefe (mm)	900
Min. Schachtkopfhöhe (mm)	3300
Entspricht	Lifts directive 2014/33/EU



KLEEMANN

Your 1st Choice in Lifts

Danke

KLEEMANN HELLAS SA
Industriegebiet Kilkis
Postfach 25, Kilkis, 611 00 – Griechenland
G.E.M.I. 14486435000

www.kleemannlifts.com