



**KLEEMANN**

Your 1<sup>st</sup> Choice in Lifts

Презентация нового поколения электрических пассажирских лифтов KLEEMANN MRL



# НОВОЕ ПОКОЛЕНИЕ ПОДЪЕМНИКОВ KLEEMANN TRACTION MRL

Проектирование полного спектра пассажирских лифтов с конкурентоспособной ценой, уменьшенными требованиями к пространству шахты и более быстрым временем установки на основе следующих принципов проектирования:



## СНИЖЕННАЯ ОБЩАЯ СТОИМОСТЬ ВЛАДЕНИЯ

За счет оптимизации проектирования, производства, упаковки, монтажа

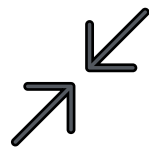

## ПРОСТРАНСТВО

Эффективность использования пространства и конкурентоспособные размеры шахты, оптимизирующие пространство с коммерческой точки зрения



## ЗЕЛЕНЫЙ

Сосредоточьтесь на энергоэффективности, экодизайне, повторном использовании и переработке компонентов, повышающих стоимость вашей недвижимости.



## ЦИФРОВОЙ

IoT и умные технологии. Подключение и удаленное управление через приложения



KLEEMANN City

# ПРЕИМУЩЕСТВА

## Больше полезной площади здания

Возвращайте до 3% площади пола на лифт с помощью коммерческого оптимизирующего пространства City design. Также доступны варианты с уменьшенной высотой и прямым.

## Экологичный и устойчивый

Экологичный дизайн City и устойчивая упаковка повышают устойчивость здания, его экологические показатели и повышают стоимость вашей недвижимости. **Никакой сварки и покраски.** Доступна опция для привода **Regen**

## Простая установка

Благодаря инженерным усовершенствованиям и методам без лесов City может быть установлен за значительно меньшее время по сравнению с Atlas Basic. Предварительно собранные детали соединяются резьбовыми заклепками, что минимизирует время сборки. Установка рам кабины и противовеса требует затяжки менее 70 фланцевых гаек и болтов

## Цифровые решения

City совместим и предлагается со всеми доступными инструментами KLEEMANN Digital, функциями **KLEEMANN Live** и **Smart**. Кроме того, все версии City доступны через **Portal** для заказов и предложений. **BIM** по запросу



# СНИЖЕННЫЕ ТРЕБОВАНИЯ ШАХТЫ

Теперь разместите кабину шириной 1100 мм в шахте шириной 1550 мм, уменьшенной с 1600 мм.

Кроме того, одновременно достигните прямка шириной 900 мм и высоты 3300 мм в соответствии с правилами 81.20.

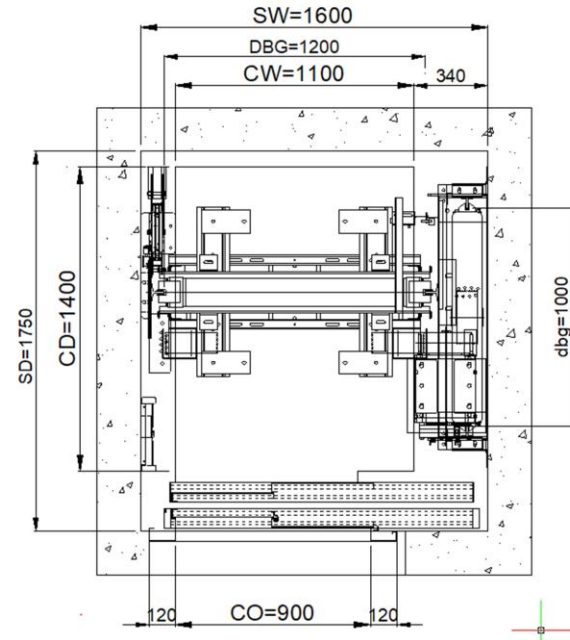
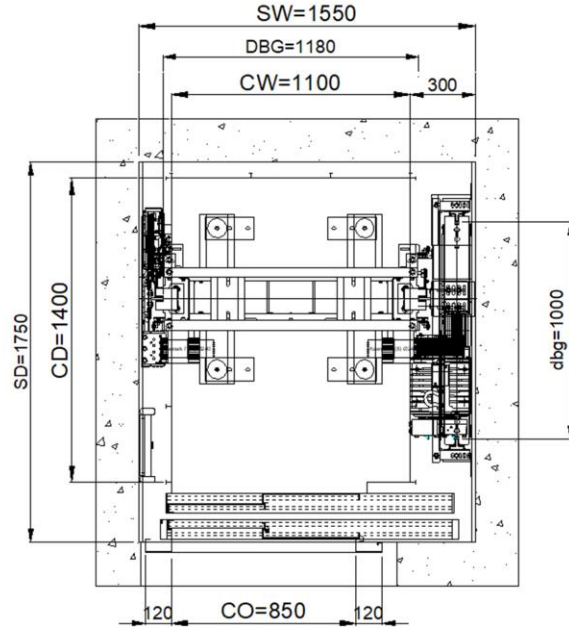

	Atlas Basic	City 100	City 300
Minimum Shaft Width	SW-CW=500	SW-CW=450	SW-CW=450
EN 81.20 Headroom	3400 mm	3300 mm	3300 mm
EN 81.20 PIT	1050 mm	1000 mm	900 mm



КЛЕЕМАНН City

# СНИЖЕННЫЕ ТРЕБОВАНИЯ К ШАХТЕ

## Машина ERSxK КЛЕЕМАНН

ЭКСКЛЮЗИВНО ДЛЯ КЛЕЕМАНН

- ✓ Тяговый шкив D200 для стальных канатов
- ✓ Уменьшенный вес: 630 кг-> на 20 кг меньше, 1050 кг-> на 75 кг меньше
- ✓ Более высокая эффективность: плюс ~1%
- ✓ Сниженный уровень шума-> 4%

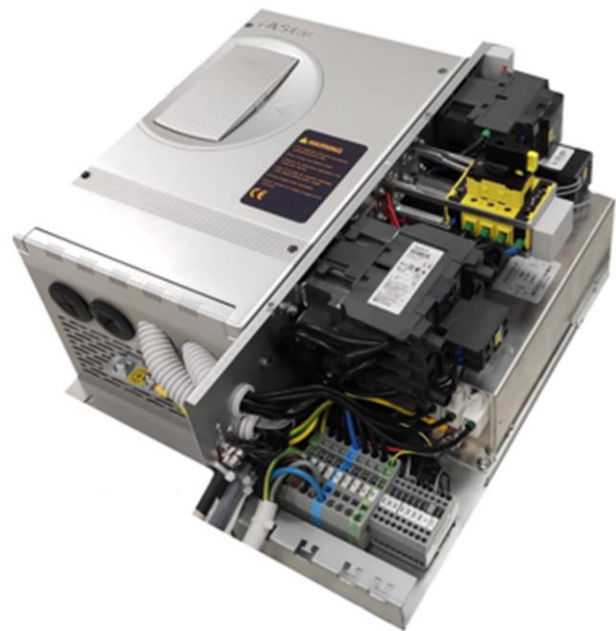

## Шафы станции управления

- ✓ Полностью переработан для минимального размера (-40% объема внутри шахты)
- ✓ Оптимизирована компоновка электроники для максимального увеличения доступного рабочего пространства на крыше кабины

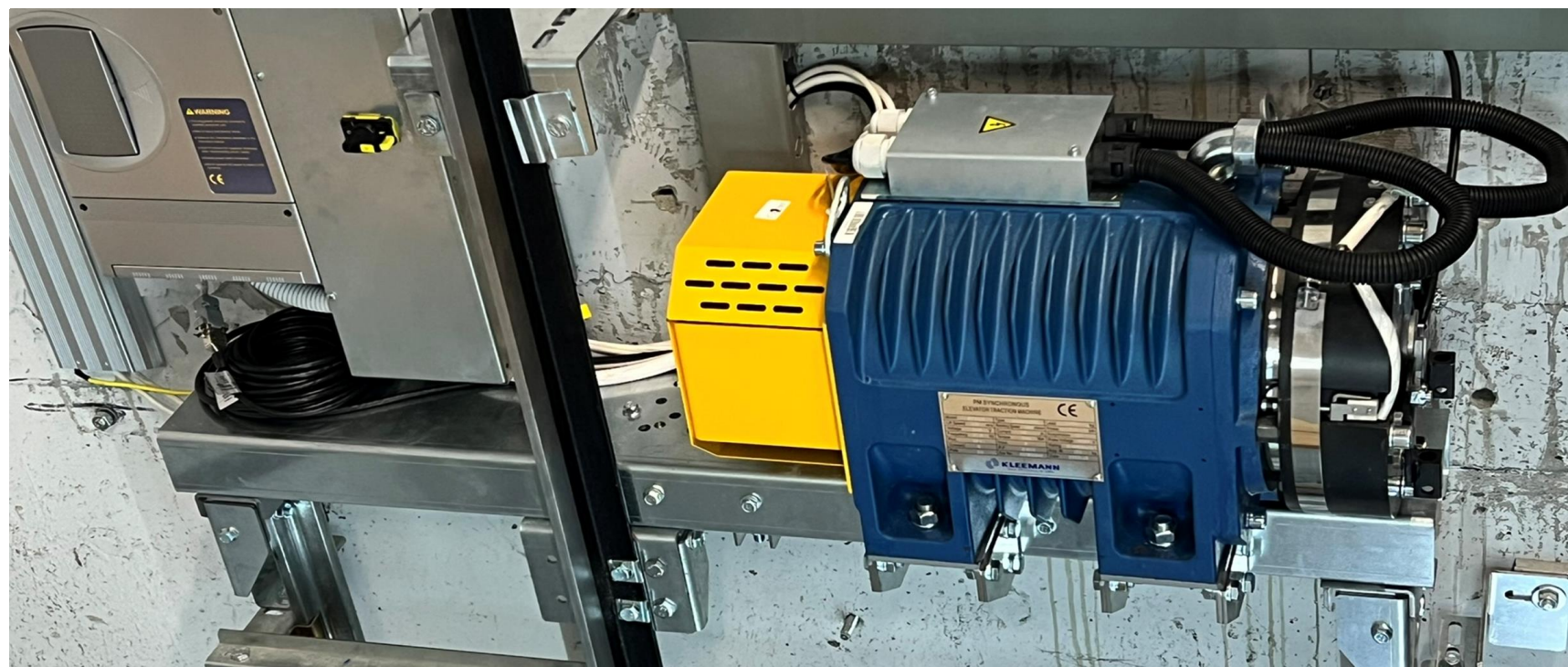

# СОКРАЩЕНИЕ ВРЕМЕНИ УСТАНОВКИ ДО 25%

➤ Опирается только на направляющие, а не на стены

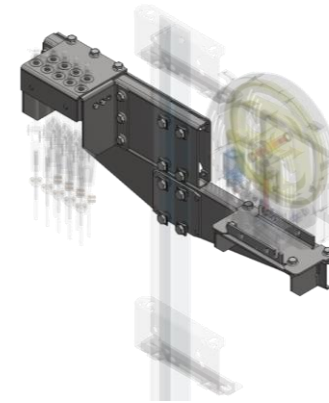

➤ Для установки рам кабины и противовеса требуется затянуть менее 70 фланцевых гаек и болтов.



➤ Сокращение времени установки за счет более широких допусков на кронштейны и простоты выравнивания благодаря конструкции

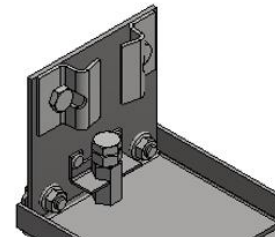

➤ Общее снижение веса ~395Kg



KLEEMANN City

# ЭКОЛОГИЧНАЯ И УСТОЙЧИВАЯ ИНТЕГРАЦИЯ ЖИЗНЕННОГО ЦИКЛА



## Сертификаты и документы

City получил самые высокие оценки по стандартам ISO 25745-2, VDI 4707-1, LEED и BREEM, что свидетельствует о превосходной энергоэффективности и экологической ответственности.

EPD будет доступна к четвертому кварталу 2024 г.



## Сокращение выбросов CO<sub>2</sub>

Благодаря более легкой упаковке и новому дизайну стандартная модель City легче предыдущих моделей, что обеспечивает экономию топлива при транспортировке на строительную площадку и занимает меньше места в упакованном виде.



## Экологически чистые материалы

Город построен из экологически чистых материалов, без сварки и покраски, а также без использования опасных материалов.



KLEEMANN City

# ЭКОЛОГИЧНАЯ И УСТОЙЧИВАЯ ИНТЕГРАЦИЯ ЖИЗНЕННОГО ЦИКЛА

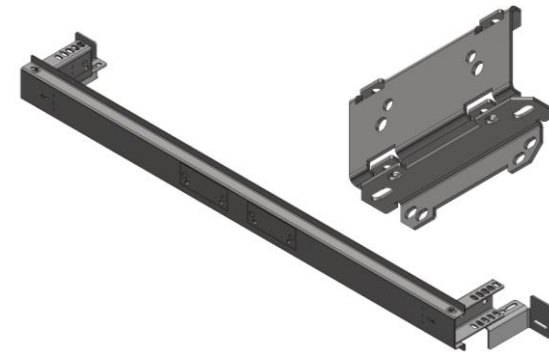
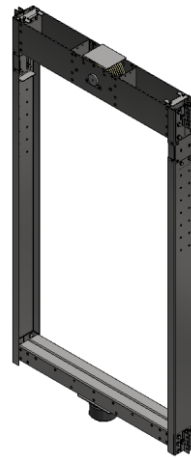

БЕЗ СВАРКИ



НЕТ ПОКРАСКИ



МАКСИМАЛЬНАЯ  
ТОЛЩИНА

A large white circle outline is centered on the page, containing the text.

ЦИФРОВЫЕ  
РЕШЕНИЯ

# KLEEMANN LIVE

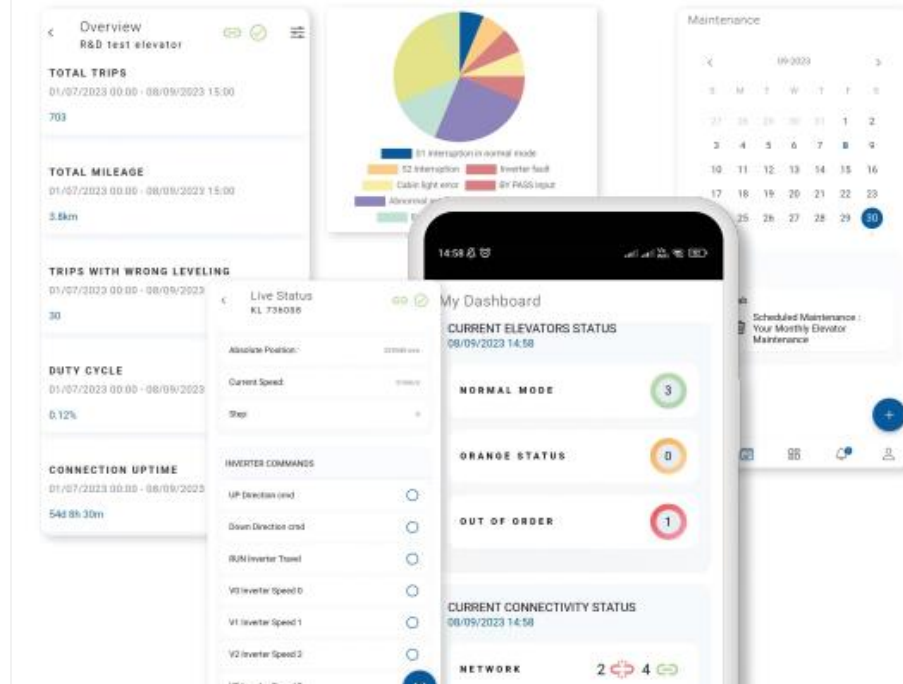

 **KLEEMANN**

## Welcome to KLEEMANN Portal

KLEEMANN Portal has been designed and developed with our customers' needs in mind.

[PROCEED](#)

[LOG IN AS KLEEMANN STAFF](#)

## Новые функции IoT

- ✓ KLEEMANN LIVE
  - Мониторинг функции подъемной двери
  - Удаленный сброс ошибок Genius20
  - Использование данных SIM
- ✓ KLEEMANN Линия безопасности
  - KLEEMANN Линия безопасности
  - Дистанционный сигнал тревоги конца

## Мобильные приложения

- ✓ Lift Control Pro
  - Для лифтовых компаний
  - Android & iOS
  - Поддерживает все функции KLEEMANN Live
  - Web
  - Push-уведомления
- ✓ Lift Control
  - Для владельцев лифтов
  - Android & iOS
  - Мониторинг лифтов
  - Удаленный вызов лифтов
  - Система тикетов для поддержки
  - Календарь с событиями
  - Управление документами

## Portal готов

- Предложение в 5'
- Чертежи в 10'
- Онлайн-заказ
- Автоматическая коррекция
- Опция приоритета вала
- Увеличенные опции по сравнению с Atlas



KLEEMANN City

# ОБНОВЛЕНИЯ

## УЛУЧШЕНИЯ КАБИНЫ PURITY

75% заказов в 2023 году через Portal  
включают кабину Purity

- Перепроектирование платформы, оцинкованная, без сварки и с меньшим весом для установщика. Нет необходимости в демонтаже пола для смены стороны в Purity S
- Нет балюстрады для стандартных размеров шахты
- Резиновые прокладки соединяют кабину с рамой сверху, а не только снизу, что минимизирует вибрации
- Новый фиксированный фартук с меньшим весом, новый вариант фиксированного фартука для ямы 900 мм в соответствии с EN 81.20 без электрического контакта
- На один час меньше времени на установку
- Purity E (гравировка) и зеркало во всю ширину-всю высоту



KLEEMANN City

# ОБНОВЛЕНИЯ

## УЛУЧШЕНИЯ УПРАВЛЕНИЯ С КРЫШИ КАБИНЫ

- Управление на крыше кабины встроено в верхнюю балку
- Чистая рабочая зона на крыше
- Стандартизированное положение для всех устройств
- Меньше кабелей
- Более быстрое время установки



А С С О Р Т И М Е Н Т  
П Р О Д У К Ц И И

## ЦЕННОСТНО-ОРИЕНТИРОВАННОЕ ПРОЕКТИРОВАНИЕ

Точно сконструированный для долговечности, он снижает общую стоимость владения, фокусируясь на ключевых характеристиках производительности, гарантируя, что ваша собственность выиграет как от доступности, так и от надежности.

## ЭКОЛОГИЧНЫЙ ДИЗАЙН

Он не использует сварку или покраску, а также требует меньше энергии для работы, чем более тяжелый лифт MRL. Следовательно, он повышает экологичность здания, снижает его углеродный след и повышает общую стоимость конструкции.

## ЦИФРОВАЯ СВЯЗЬ

Объединяет мощь современных цифровых инструментов, таких как мобильные приложения KLEEMANN Live и Lift Control. Воспользуйтесь цифровым удобством, заказав свой лифт City 100 исключительно через наш онлайн-Portal KLEEMANN.



# City 100

City 100 — это идеальное сочетание прочности и функциональности для жилых и малоподвижных зданий, отличающееся великолепным дизайном, цифровыми возможностями подключения и ценностно-ориентированной инженерией.





City 100

# СПЕЦИФИКАЦИИ



Модель	City 100
Номинальная грузоподъемность (кг)	320- 400- 450- 630- 1000
Макс. Высота подъема (м)	21
Макс. количество остановок	8
Макс. скорость (м/с)	1,0
Макс. количество пассажиров	13
Максимальное количество лифтов в группе	8
Мин. приямок (мм)	1000
Мин. оголовок (мм)	3300
Соответствует	Лифтовая директива 2014/33/EU

## ПРЕИМУЩЕСТВА



### ОПТИМИЗИРОВАННАЯ ЭФФЕКТИВНОСТЬ ШАХТЫ

Экономьте до 3% площади пола за один лифт благодаря оптимизированной для коммерческих целей конструкции пространства City 300.

Наслаждайтесь сокращением времени установки и гарантированным снижением общей стоимости владения.



### ЭКОЛОГИЧНЫЙ ДИЗАЙН

Помогает зданиям сократить выбросы углерода благодаря экологичному дизайну и упаковке, а также повышает стоимость недвижимости. Благодаря меньшему весу и конструкции, не требующей сварки или покраски, он идеально подходит для экологически сознательных проектов.



### ПРЕВОСХОДНОЕ ПРОЕКТИРОВАНИЕ И ДИЗАЙН

Разработанный с учетом стандартов исключительно плавного хода с минимальным временем простоя, предлагает широкий выбор качественных материалов, что способствует комбинированию и сочетанию и позволяет создавать нужный внешний вид и ощущения.



### ЦИФРОВАЯ СВЯЗЬ

Интегрирует передовые цифровые инструменты, включая приложения KLEEMANN Live и Lift Control Mobile. Воспользуйтесь цифровым удобством, заказав City 300 эксклюзивно онлайн через наш портал KLEEMANN.



KLEEMANN City

# City 300

Лифтовое решение City 300 от KLEEMANN предлагает непревзойденную гибкость в дизайне, позволяя смешивать и сочетать материалы, уменьшенные размеры шахты и экологичный экодизайн для исключительной эффективности пространства и энергии.





City 300

# СПЕЦИФИКАЦИИ



Модель	City 300
Номинальная грузоподъемность (кг)	320- 1050
Макс. Высота подъема (м)	45
Макс. количество остановок	16
Макс. скорость (м/с)	1,6
Макс. количество человек	13
Максимальное количество лифтов в группе	8
Мин. приямок (мм)	900
Мин. оголовок (мм)	3300
Соответствует	Лифтовая директива 2014/33/EU

## ПРЕИМУЩЕСТВА



### ОПТИМИЗИРОВАННАЯ ЭФФЕКТИВНОСТЬ ШАХТЫ

Экономьте до 3% площади пола за один лифт благодаря оптимизированной для коммерческих целей конструкции пространства City 400.

Наслаждайтесь сокращением времени установки и гарантированным снижением общей стоимости владения.



### ЭКОЛОГИЧНЫЙ ДИЗАЙН

Помогает зданиям сократить выбросы углерода благодаря экологичному дизайну и упаковке, а также повышает стоимость недвижимости. Благодаря меньшему весу и конструкции, не требующей сварки или покраски, он идеально подходит для экологически сознательных проектов.



### ПРЕВОСХОДНОЕ ПРОЕКТИРОВАНИЕ И ДИЗАЙН

Разработанный с учетом стандартов исключительно плавного хода с минимальным временем простоя, предлагает широкий выбор качественных материалов, что способствует комбинированию и сочетанию и позволяет создавать нужный внешний вид и ощущения.



### ЦИФРОВАЯ СВЯЗЬ

Интегрирует передовые цифровые инструменты, включая приложения KLEEMANN Live и Lift Control Mobile. Воспользуйтесь цифровым удобством, заказав City 400 эксклюзивно онлайн через наш портал KLEEMANN.

KLEEMANN City

# City 400



City 400, оснащённый высококачественным европейским оборудованием Ziehl-Abegg, обеспечивает превосходную мощность, плавность хода и дополнительную ценность для вашего проекта, что делает его идеальным выбором для объектов премиум-класса. Интегрированные цифровые инструменты и универсальный дизайн делают его гибким решением, легко адаптирующимся к требованиям среднеэтажных и коммерческих зданий с высокой проходимостью и повышенными эксплуатационными требованиями.





City 400

# СПЕЦИФИКАЦИИ



Модель	City 400
Номинальная грузоподъемность (кг)	630- 1050
Макс. Высота подъема (м)	60
Макс. количество остановок	17
Макс. скорость (м/с)	1,6
Макс. количество человек	14
Мин. приямок (мм)	900
Мин. оголовок (мм)	3300
Соответствует	Лифтовая директива 2014/33/EU



**KLEEMANN**

Your 1<sup>st</sup> Choice in Lifts

Спасибо

KLEEMANN HELLAS SA

Промышленная зона Килкис

Почтовый ящик 25, Килкис, 611 00 – Греция

G.E.MI. 14486435000

[www.kleemannlifts.com](http://www.kleemannlifts.com)